

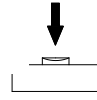

产品特性

轮辐式传感器外形小巧，适合拉伸和压缩使用。挠度小，结构紧凑。动态负载高，防护等级 IP67。



外形尺寸 (mm)

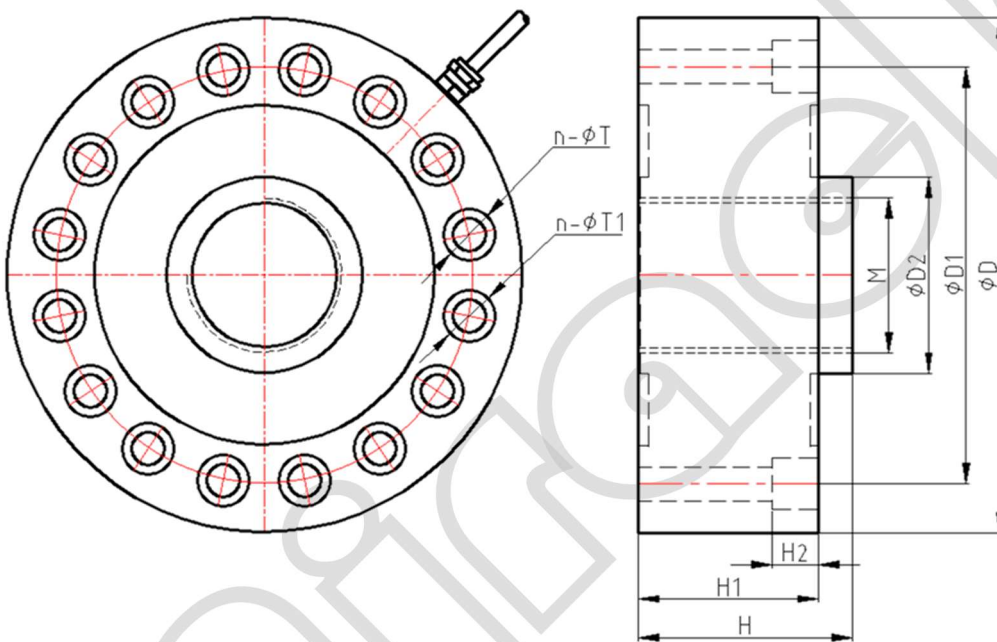

可选配 12G 航空插头

Capacity	Size mm								
	t	D	D1	D2	H	H1	H2	M	n-φT
30	120.6	101.8	43	48	41	10.5	M32 × 1.5	8-φ14	8-φ8.5
60	153	130	70	58	51	16	M40 × 1.5	8-φ17	8-φ10.5
100	200	162	76	83	70	18	M64 × 3	16-φ20	16-φ13
200	295	245	136	105	100	--	M90 × 3	--	8-φ22

技术参数

量程	t	30, 60, 100, 200
灵敏度	mv/v	2.0 ± 0.1%
非线性	%F.S	0.05
滞后	%F.S	0.05
蠕变 30 分钟	%F.S	0.05
零点	%F.S	± 1
输入阻抗	Ω	750 ± 20
输出阻抗	Ω	700 ± 5
绝缘电阻	MΩ	≥ 5000
激励电源	V	10V (maximum 15V) AC/DC
防护等级		IP67
安全载荷	%F.S	150
极限载荷	%F.S	200
工作温度	°C	-10 ~ +40
材料		合金钢 & 不锈钢

接线方式

