



产品特性

轮辐式传感器外形小巧，适合拉伸和压缩使用。挠度小，结构紧凑。动态负载高，防护等级 IP67。

外形尺寸 (mm)

可选配 12G 航空插头

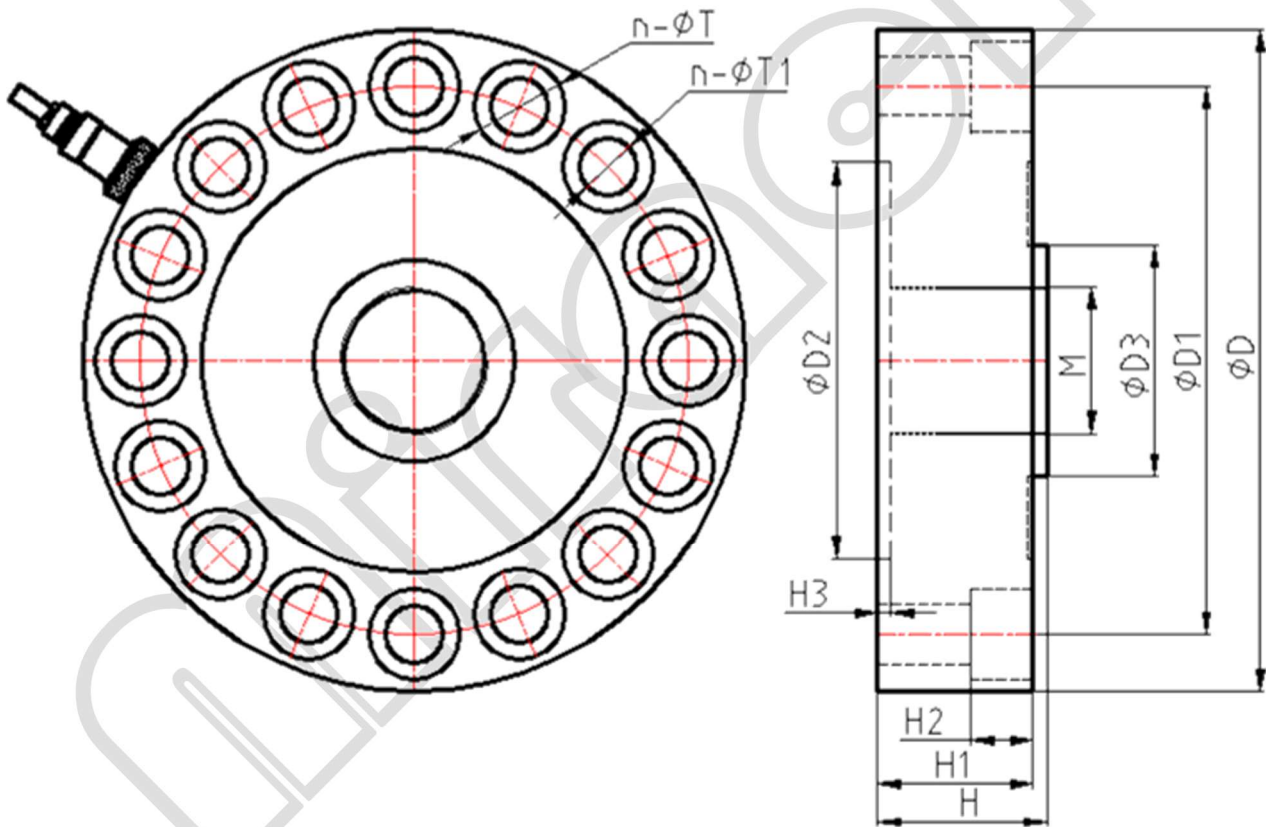

Capacity	Size mm										
t	D	D1	D2	D3	M	H	H1	H2	H3	T	T1
50	234	194	150	--	M52×2	60	55	22	4.7	16-φ21	16-φ32
100	258	218	174	--	M76×2	60	57	22	3	16-φ21	16-φ32

技术参数

量程	t	50,100
灵敏度	mv/v	3.0 ± 0.1%
非线性	%F.S	0.1
滞后	%F.S	0.1
蠕变 30 分钟	%F.S	0.05
零点	%F.S	± 1
输入阻抗	Ω	(50t) 770 ± 10 / (100t) 385 ± 20
输出阻抗	Ω	(50t) 701 ± 3 / (100t) 350 ± 3
绝缘电阻	MΩ	≥ 5000
激励电源	V	10V (maximum 15V) AC/DC
防护等级		IP67
安全载荷	%F.S	150
极限载荷	%F.S	300
工作温度	°C	-10 ~ +40
材料		合金钢 & 不锈钢

接线方式

