



产品特性

轮辐式传感器外形小巧，适合拉伸和压缩使用。挠度小，结构紧凑。动态负载高，防护等级 IP67。

外形尺寸 (mm)

可选配 12G 航空插头

200kg

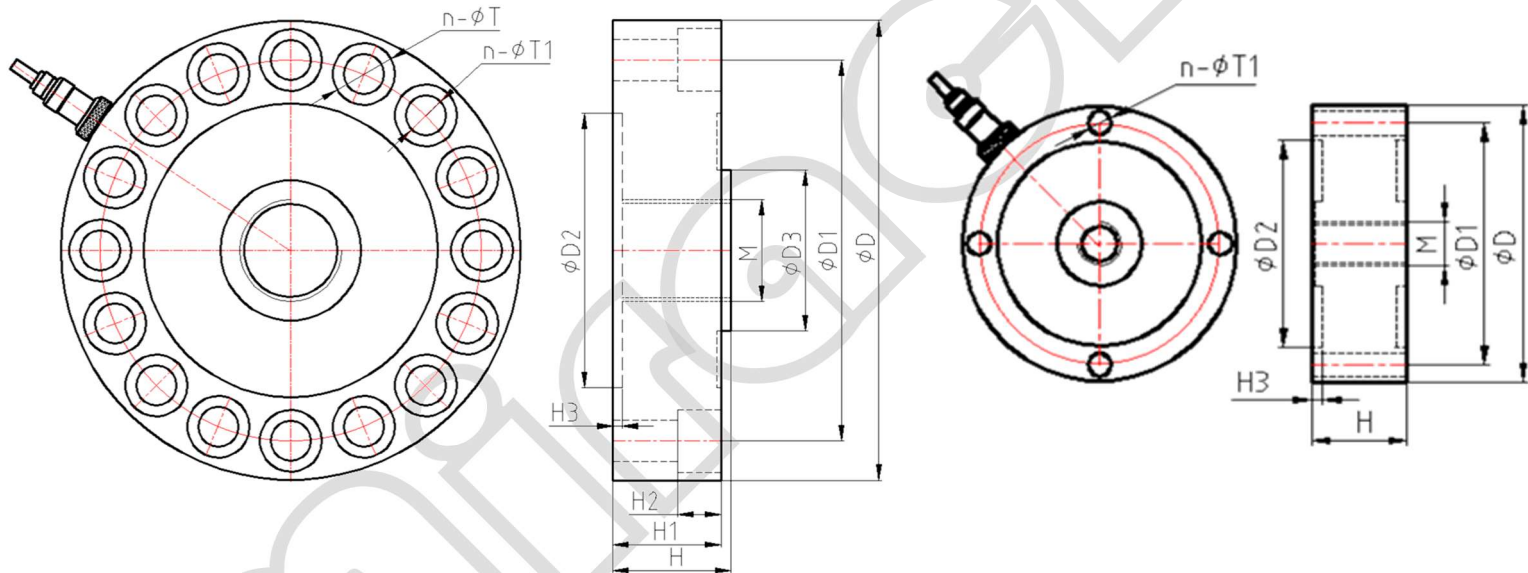

Capacity	Size mm										
	D	D1	D2	D3	M	H	H1	H2	H3	T	T1
200kg	75	65.5	56	-	M12×1.75	26	-	-	3	4-φ6.5	-
500kg-1t	90	78	65	22	M12×1.75	43	40	6	3	8-φ6.6	8-φ10.5
1.5t-2.5t	105	89	75	32	M16×2	35	32	7.2	3	8-φ7.2	8-φ10.5
5t-10t	138	110	88	44	M27×2	46	41	12	3	8-φ13.2	8-φ19
20t-30t	165	130	96	55	M36×2	50	41	20	3	8-φ21	8-φ31

技术参数

量程		200kg, 500kg, 1t, 1.5t, 2t, 2.5t, 5t, 10t, 20t, 30t
灵敏度	mv/v	3.0 ± 0.1%
非线性	%F.S	0.05
滞后	%F.S	0.05
蠕变 30 分钟	%F.S	0.05
零点	%F.S	± 1
输入阻抗	Ω	385 ± 5
输出阻抗	Ω	350 ± 3
绝缘电阻	MΩ	≥ 5000
激励电源	V	10V (maximum 15V) AC/DC
防护等级		IP67
安全载荷	%F.S	150
极限载荷	%F.S	200
工作温度	°C	-10 ~ +40
材料		合金钢 & 不锈钢

接线方式

